



# S O P





## PENGAJUAN UJIAN TESIS PASCASARJANA MAGISTER (S.2)



<b>Dasar Hukum:</b> <ol style="list-style-type: none"><li>1. Undang-Undang Nomor 20 Tahun 2003 tentang Sistem Pendidikan Nasional;</li><li>2. Undang-Undang Nomor 12 Tahun 2012 tentang Pendidikan Tinggi;</li><li>3. Peraturan Pemerintah Nomor 60 Tahun 1999 tentang Pendidikan Tinggi;</li><li>4. Peraturan Pemerintah Nomor 17 Tahun 2010 tentang Pengelolaan dan Penyelenggaraan Pendidikan;</li><li>5. Peraturan Presiden Nomor 144 Tahun 2014 tentang Alih Status STAIN Palangka Raya Menjadi IAIN Palangka Raya;</li><li>6. Peraturan Menteri Agama RI Nomor 8 Tahun 2015 tentang Organisasi dan Tata Kerja IAIN Palangka Raya;</li><li>7. Peraturan Menteri Agama RI Nomor 54 Tahun 2016 tentang Statuta IAIN Palangka Raya;</li><li>8. Keputusan Menteri Agama Nomor 168 Tahun 2010 tentang Pedoman Penyusunan SOP di Lingkungan Kemenag.</li></ol>		<b>Kualifikasi Pelaksana:</b> <ol style="list-style-type: none"><li>1. Mahasiswa;</li><li>2. Staf Tata Usaha (bidang akademik);</li><li>3. Staf Tata Usaha (prodi);</li><li>4. Kasubbag Tata Usaha;</li><li>5. Ketua Prodi;</li><li>6. Direktur.</li></ol>
<b>Keterkaitan:</b> <ol style="list-style-type: none"><li>1. SOP Surat Masuk;</li><li>2. SOP Herregistrasi Mahasiswa Lama.</li></ol>		<b>Peralatan/Perlengkapan:</b> <ol style="list-style-type: none"><li>1. Komputer;</li><li>2. Printer;</li><li>3. ATK;</li><li>4. Lembar disposisi.</li></ol>
<b>Peringatan:</b> <ol style="list-style-type: none"><li>1. Apabila SOP tidak dilaksanakan maka jadwal Ujian Tesis tidak terbit;</li><li>2. Daftar ulang/herregistrasi sebelum Ujian Tesis;</li><li>3. Biaya Pendaftaran Penerimaan Mahasiswa Baru sesuai dengan tarif yang berlaku saat mendaftar;</li><li>4. Mahasiswa diujikan sekurang-kurangnya pada semester keempat, selambat-lambatnya pada semester 10;</li><li>5. Permohonan ujian tesis dapat diterima setelah persyaratan yang telah ditentukan oleh Pascasarjana telah dilengkapi.</li></ol>		<b>Pencatatan dan Pendataan:</b> <p>Persyaratan Pendaftaran Ujian Tesis</p>

**Definisi:**

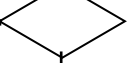
Pengajuan Ujian Tesis adalah pengajuan yang dilakukan mahasiswa yang telah menyelesaikan persyaratan untuk Ujian Tesis.

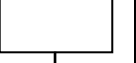
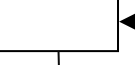
## PROSEDUR PENGAJUAN JUDUL TESIS

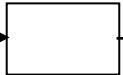
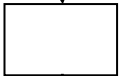
No	Aktivitas	Pelaksana					Mutu Baku		
		Mahasiswa	Staf Akademik	Sekretaris/Staf Prodi	Ketua Prodi	Direktur	Persyaratan/Perengkapan	Waktu	Output
1.	Mengunduh di Website Pascasarjana/Mengambil Formulir Permohonan Ujian Tesis						1. Komputer 2. Jaringan internet	3 Menit	Formulir Ujian Tesis
2.	Mengisi Formulir pendaftaran ujian tesis dan Melengkapi persyaratan						1. Permohonan 2. Rekap Nilai 3. Slip SPP 4. Slip Pembayaran Ujian Tesis 5. Persetujuan Draf Tesis Oleh Pembimbing 6. Draf Tesis 7. Foto Standar Ijazah	Waktu kondisional	Dokumen Persyaratan Ujian Tesis
3.	Memeriksa berkas pengajuan Ujian Tesis						1. Permohonan 2. Rekap Nilai 3. Slip SPP 4. Slip Pembayaran Ujian Tesis 5. Persetujuan Draf Tesis Oleh Pembimbing 6. Draf Tesis 7. Foto Standar Ijazah	10 Menit	Dokumen diperiksa
4.	Mengirimkan draf tesis dan daftar pemohon Ujian Tesis ke Program Studi						Draf Tesis dan Daftar Pemohon Ujian Tesis	2 Menit	Dokumen Diserahkan
5.	Menjadwalkan waktu ujian, memilih penguji tesis						Draf Jadwal Ujian Tesis	5 menit	Draf Jadwal Tesis
6.	Mendistribusikan draf jadwal kepada Kaprodi dan Direktur						Komputer	7 menit	Draf Jadwal Tesis Diserahkan

7.	Menandatangani jadwal ujian					Draf Jadwal Ujian	2 menit	Draf Jadwal Tesis Terperiksa dan Disetujui	
8.	Menandatangani jadwal ujian						Draf jadwal ujian	2 menit	Draf Jadwal Tesis Terperiksa dan Disetujui
9.	Mendistribusikan jadwal ujian ke mahasiswa yang bersangkutan, dosen penguji dan staf akademik Pascasarjana. Serta mendistribusikan draf Tesis					Jadwal Ujian dan Draf Tesis	Waktu Kondisional	Jadwal dan Draf Tesis Terdistribusikan.	